

6DH

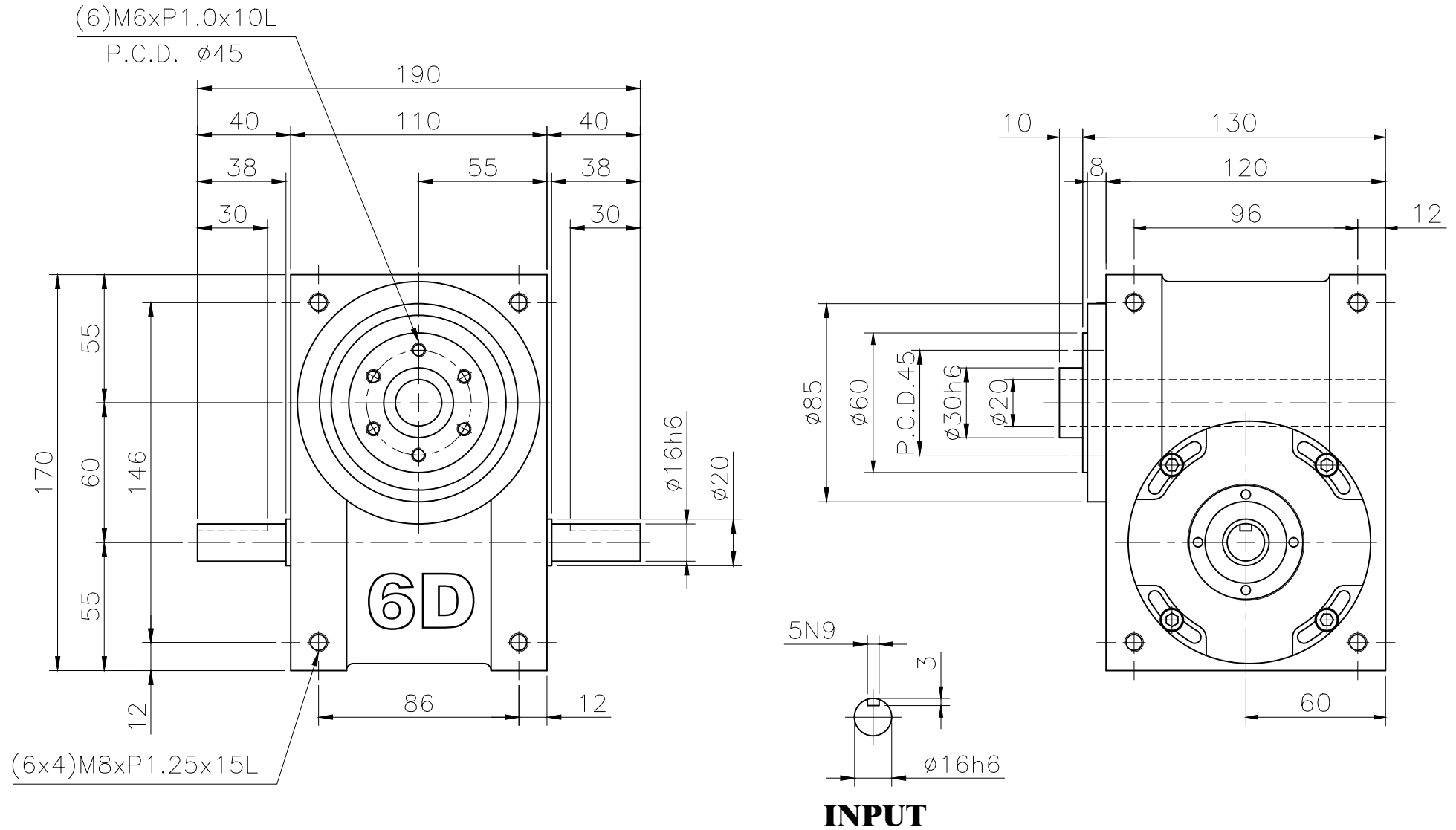

一般公差		加工程序		繪圖		材質		零件名稱		數量	
尺寸範圍	容許差	△4		校對	硬	零件名稱	外型尺寸圖	數	量	1	
1~30	±0.05	△3		核准	度	零件編號	6DH	版	本	01	
30~120	±0.10	△2		日期	比						
120~250	±0.20	△1		2012.03.01	例	1:2.5					
250~500	±0.30	▽		單位	單	MM					
500~1000	±0.40	▽		視	角	Rmax					
1000~1500	±0.50	▽		加工符號	視	Rmax					
		項次	修訂日期	修訂內容	修訂者						