

14DT

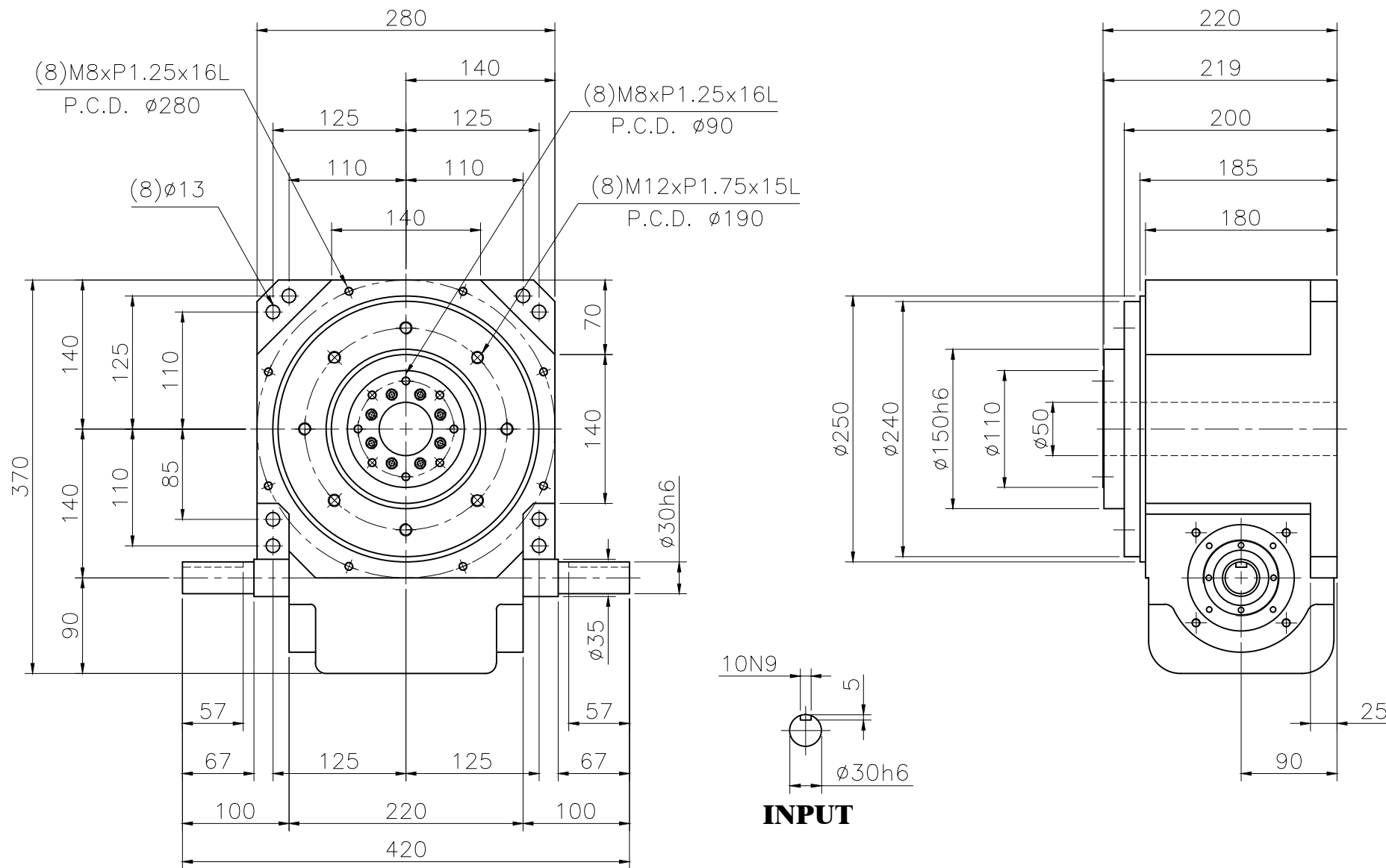

一般公差		加工程序		繪圖		材質		零件名稱		數量	
尺寸範圍	容許差	△4		校對		硬		零件名稱	外型尺寸圖	數	1
1~30	±0.05	△3		核准		度		零件編號	14DT	版	01
30~120	±0.10	△2		日期	2012.03.01	比	1:5.5				
120~250	±0.20	△1		項次		例					
250~500	±0.30			修訂日期		單	MM				
500~1000	±0.40			修訂內容		位					
1000~1500	±0.50			修訂者		視					
				加工符號	Rmax	角					