

18DT

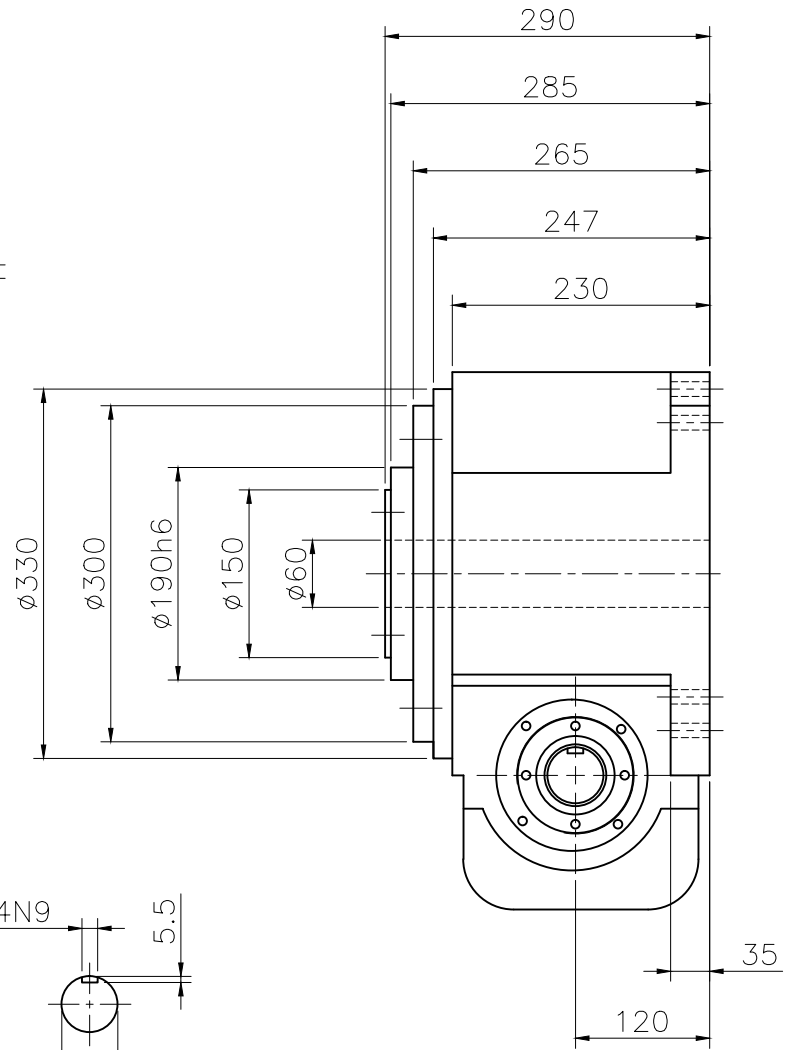
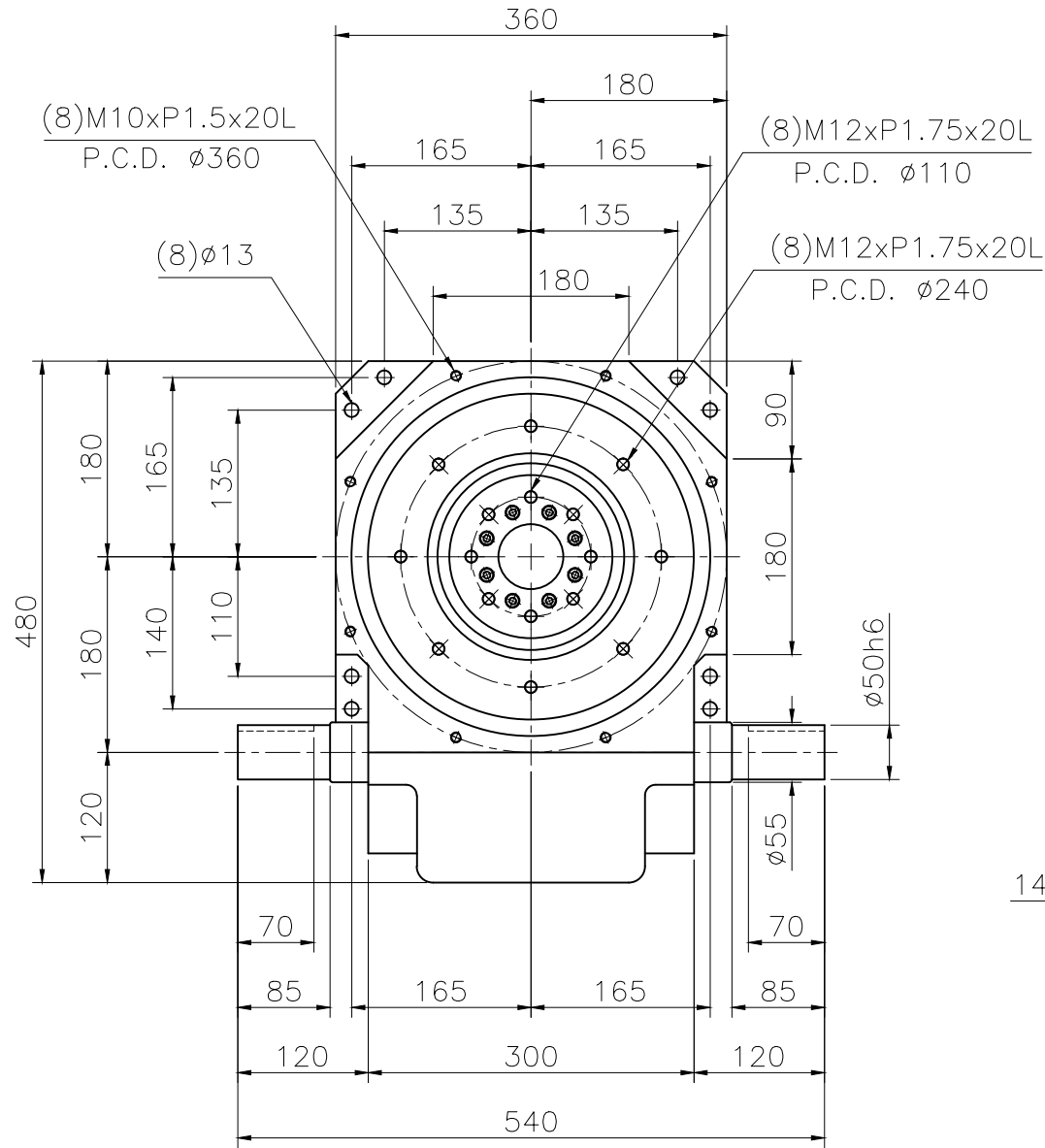

INPUT

一般公差	加工程序	△			繪圖	材質	零件名稱	外型尺寸圖	數量	1
尺寸範圍	容許差	△			校對	硬度	零件編號	18DT	版本	01
1~30	±0.05	△			核准	比例				
30~120	±0.10	△			日期	1:7				
120~250	±0.20	△			2012.03.01	單位				
250~500	±0.30	△				MM				
500~1000	±0.40	△				視角				
1000~1500	±0.50	△								
		項次	修訂日期	修訂內容	修訂者	加工符號	Rmax			

JYPM JhaoYi Precision Machinery CO.,LTD
 TEL:886-2-8677-5175~6
 FAX:886-2-8677-8143